

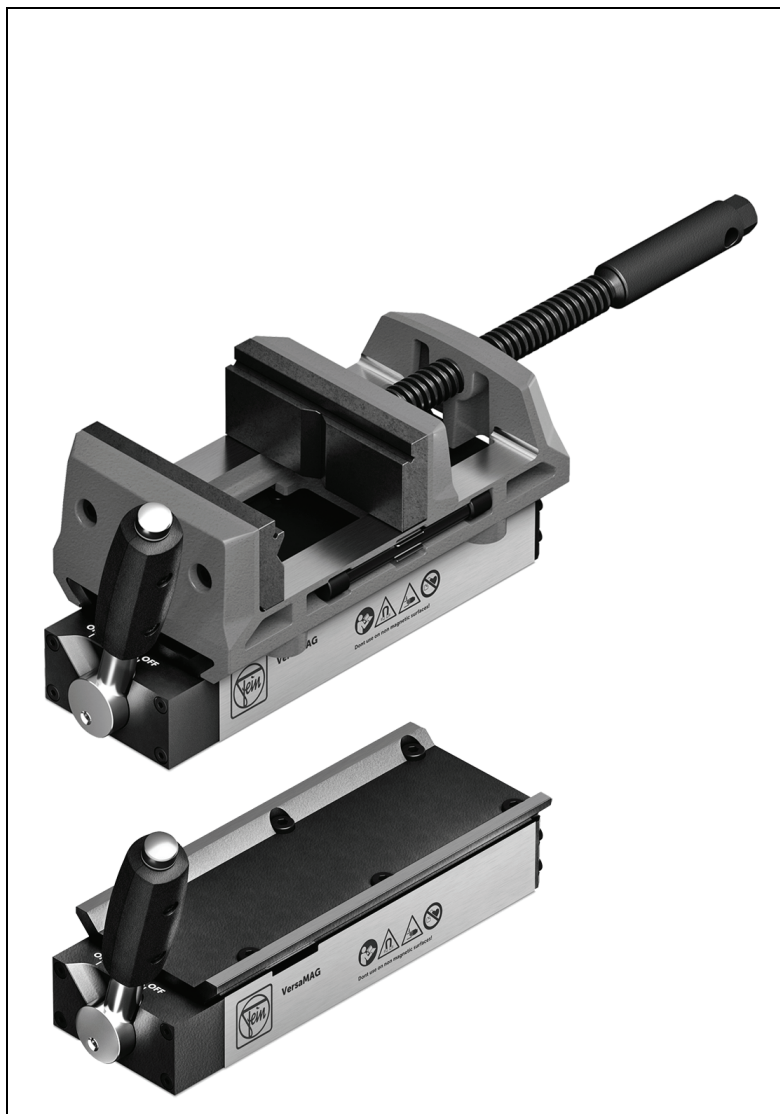

VersaMAG VISE ()**
VersaMAG ()**

9 07 01 ...
3 21 72 ...

English (en)
Français (fr)
Español (es)



3 41 01 372 21 0

2023-01-30



en Instruction Manual



fr Mode d'emploi



es Instrucciones de uso



For your safety.

⚠ WARNING **Read all safety warnings and all instructions.** Failure to follow the warnings and instructions may result in serious injury.

Save all safety warnings and instructions for future reference.



Do not use this product before you have thoroughly read and completely understood this Instruction Manual. The documents mentioned should be kept for later use and enclosed with the product, should it be passed on or sold.

Please also observe the relevant national industrial safety regulations.

Safety instructions.

Keep work area clean and well lit. Cluttered or dark work areas invite accidents.

Wear suitable clothing. Do not wear loose clothing or jewelry. Keep your hair, clothing and gloves away from moving parts. Loose clothes, jewelry or long hair can be caught in moving parts.

Always secure the Product with the supplied safety strap. Keep bystanders away while using the product.

Always clamp workpieces with sufficient clamping force. A workpiece not securely fastened can come loose and cause injuries.

The spindle of the vise must not be driven with electric tools.

Keep the magnet away from persons with cardiac pacemakers.

Use the magnet only at an ambient temperature between -15 °C and +45 °C.

Do not rivet or screw any name-plates or signs onto the product. This can result in damage to the magnets.

Do not use accessories that have not been especially developed or approved by FEIN.

Transport.

Air freight

Magnetic fields from improperly packaged magnets could affect aircraft navigation equipment. In the worst case, this can lead to an accident.

For air transport, only dispatch magnets in packaging with sufficient magnetic shielding. Observe the relevant regulations.

Intended Use.

Permanent magnet with vise for:

- clamping of various materials for machining with hand-guided tools and drill presses
- positioning on magnetizable, clean, rust-free, coating-free and ice-free flat materials of 4 mm thickness upward

in workshops and mobile on construction sites in weather-protected environments using the attachments and accessories developed and recommended by FEIN. Use only with firm footing.

All other types of use are considered as not intended for.

This product is not intended for continuous everyday use.

The operator is solely liable for any damage caused by use not as intended for.











Foreseeable improper use

For safe operation of the product and to exclude misuse, the following is prohibited:

- Unauthorized modifications
- Drilling holes in the product and the permanent magnet

- Improper use, particularly (but not exclusively) for:
 - use of non-approved attachments,
 - use as a lifting magnet,
 - use as a step or a handle to assist climbing,
 - use in machine tools such as milling machines.
- Non-observance of the operating instructions.

Symbols.

Symbol, character	Explanation
	Make sure to read the enclosed documents such as the Instruction Manual and the General Safety Instructions.
	Observe the instructions in the text or graphic opposite!
	Warning against hand injuries!
	Do not use magnet near cardiac pacemakers. The magnet generates a field that can impair the function of cardiac pacemakers.
	Warning against magnetic field! Keep the magnet away from magnetic data medium and magnetically-sensitive equipment. The effect of the magnets can lead to irreversible data loss.
	Warning against falling objects!
	This sign warns of a directly imminent, dangerous situation. A false reaction can cause a severe or fatal injury.
	This sign indicates a possible dangerous situation that could cause severe or fatal injury.
	This sign warns of a possible dangerous situation that could cause injury.
	Magnetic holding power sufficient depending on application
	Magnetic holding power, insufficient
(**)	may contain numbers and letters

Character	Unit	Explanation
	°F	Allowable ambient temperature
<i>m</i>	lbs	Mass
<i>l</i>	in	Length, width, height, depth, diameter or thread
	m, s, kg, A, mm, V, W, Hz, N, °C, dB, min, m/s ²	Basic and derived units of measurement from the international system of units SI .

Technical description and specifications.

The delivery scope of your product may include only a part of the accessories described or shown in this Instruction Manual.

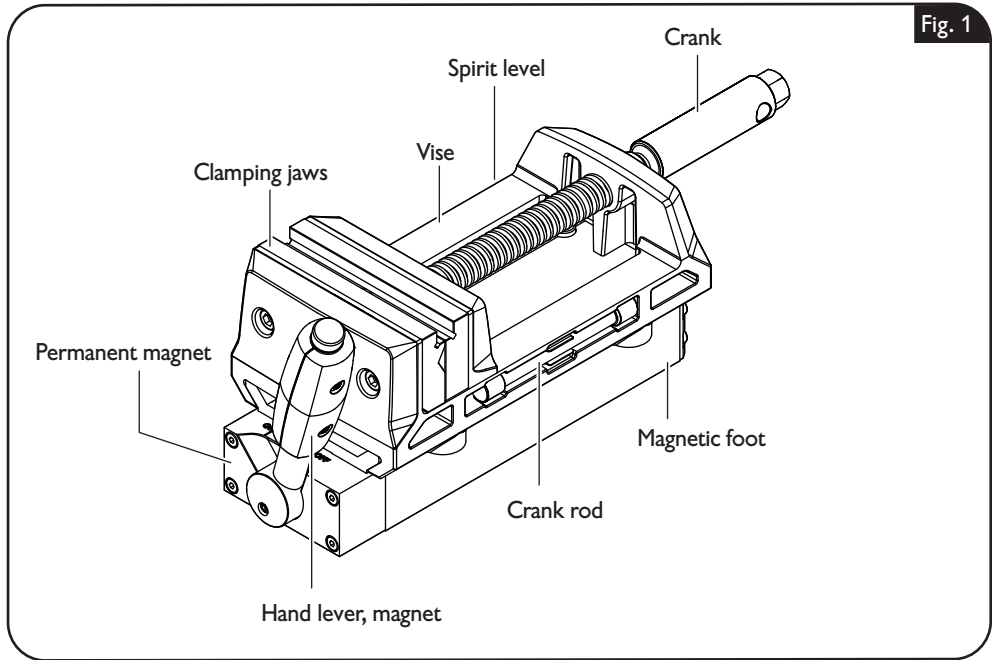

Type	VersaMAG VISE (**)	VersaMAG (**)
Order number	9 07 01 ...	3 21 72 ...
Weight of permanent magnet with vise according to EPTA-Procedure 01	15.93 lbs	7.23 kg
Weight of permanent magnet without vise according to EPTA-Procedure 01	8.29 lbs	3.76 kg
Weight of permanent magnet with welding plate according to EPTA-Procedure 01 (optional)	19.51 lbs	8.85 kg
Maximum clamping width of the vise	4 1/4 in	108 mm
Allowable ambient temperature	5 °F ... 113 °F	-15 °C ... +45 °C

Working instructions.

For switching the magnet ON (figure 2).

Before carrying out any work with the product, check that the clamping screws are tight. Keep bystanders away while using the product.

Clamp and machine workpieces only when the lever position is set to ON.

⚠ Pay attention that the set-up surface for the magnetic foot is flat, clean, rust-free and ice-free. Remove varnish, putty/filler layers and other materials. Prevent an air gap between the magnetic foot and the set-up surface. The air gap reduces the magnetic holding power.

Do not use this product on hot surfaces $> 80\text{ }^{\circ}\text{C}$, as this will result in a permanent reduction of the magnet holding power.

Use the magnet only on magnetic surfaces with a wall thickness of at least 4 mm.

The magnetic holding power can be switched step by step with the hand lever. For positioning, set the hand lever to 30%; to switch the magnet on, set the hand lever to ON.

Use personal protective equipment according to the application.

Fig. 2

I

30%

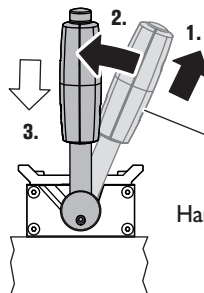
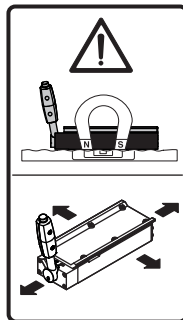

Hand lever, magnet

II

ON

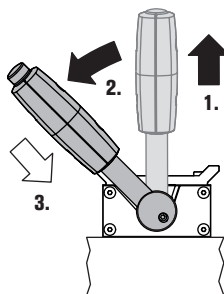
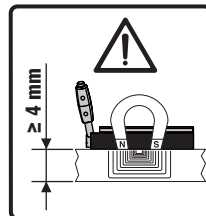

Fastening the measuring tool safety strap (figure 3).

Always secure the product with the supplied safety strap.

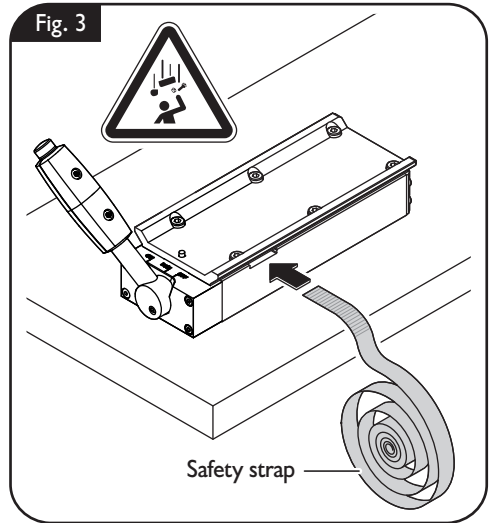

Switching off the magnetization (figure 4).

Slide the handle-lever sleeve upward.

Set the hand lever to OFF.

The handle-lever sleeve automatically retracts back to the starting position.

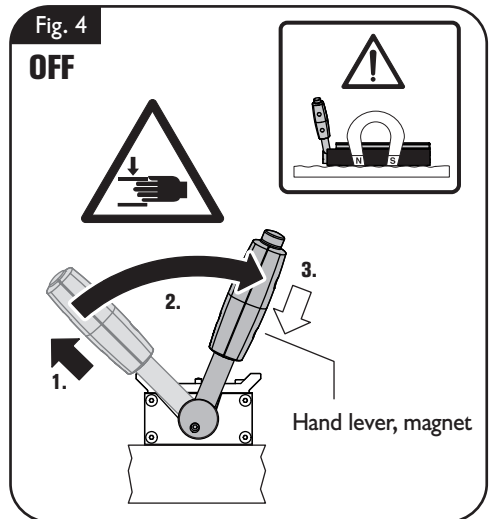

Corrective Action.

Malfunction	Meaning	Corrective action
The movable clamping jaw cannot be moved.	Clamping a work-piece is not possible.	Check the seating of the screws on the bottom side of the clamping jaw. In this case, reduce the tightening torque of the two screws. Lubricate the two sliding surfaces of the vise regularly.
The magnetic holding power is strongly reduced.	The magnet is defective.	Please refer to a FEIN customer service agent.

Assembly instructions.

Spirit level (figure 5).

A spirit level is supplied with the product; it can be used, for example, to check the alignment of a workpiece.

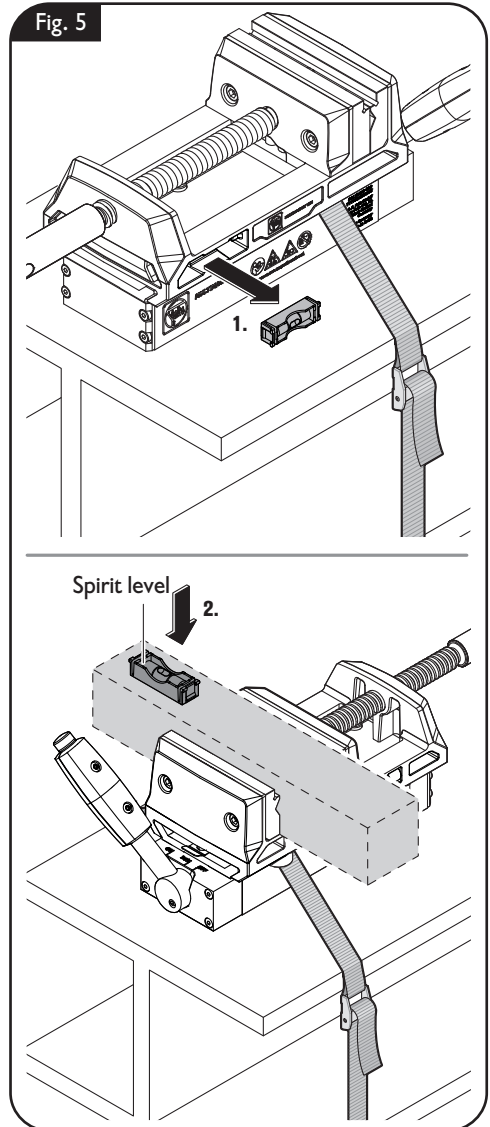

Fastening the vise to the permanent magnet (figure 6).

Slide the vise onto the permanent magnet until the fastening bracket engages over the fastening bolt.

Tighten the hexagon socket screws.

Fig. 6

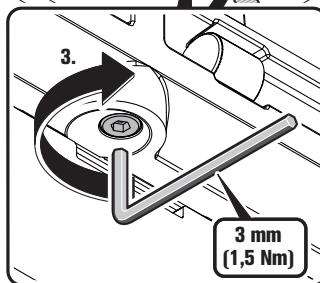
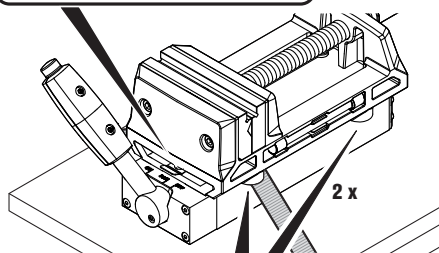
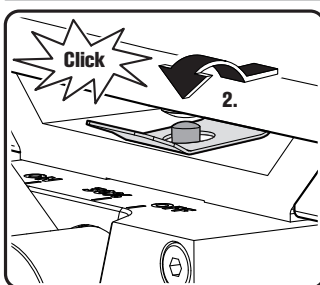
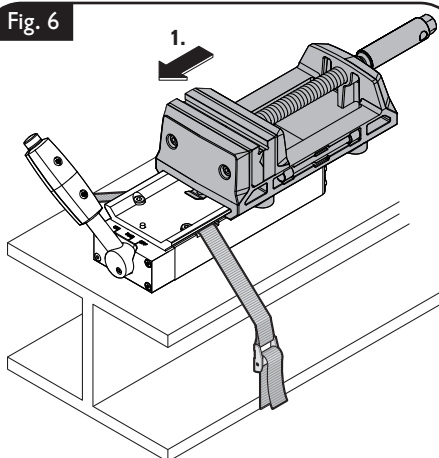

Removing the permanent magnet from the vise (figure 7).

Loosen the hexagon socket screws.
Push the fastening bracket up and slide the vise away so that the bracket goes over the fastening bolt.
Pull the vise off the permanent magnet.

Fig. 7

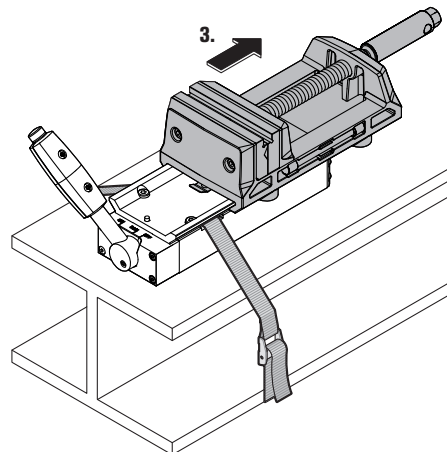
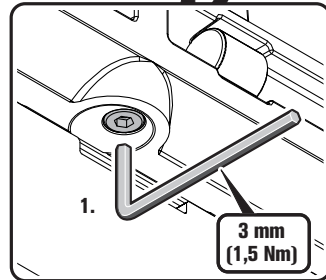
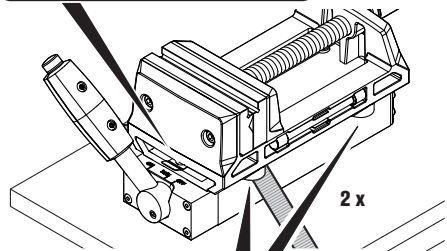
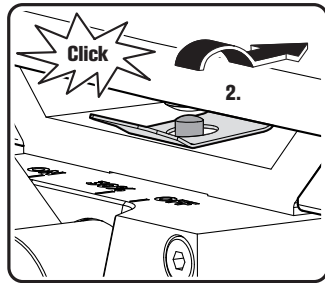

Clamping a workpiece (figure 8).

To clamp a workpiece, use the supplied crank rod or an open-end wrench.

Remove the supplied crank rod from the vise and mount it through the bore at the crank end. Clamp the workpiece.

Or turn the crank using an open-end wrench. Clamp the workpiece.

Fig. 8

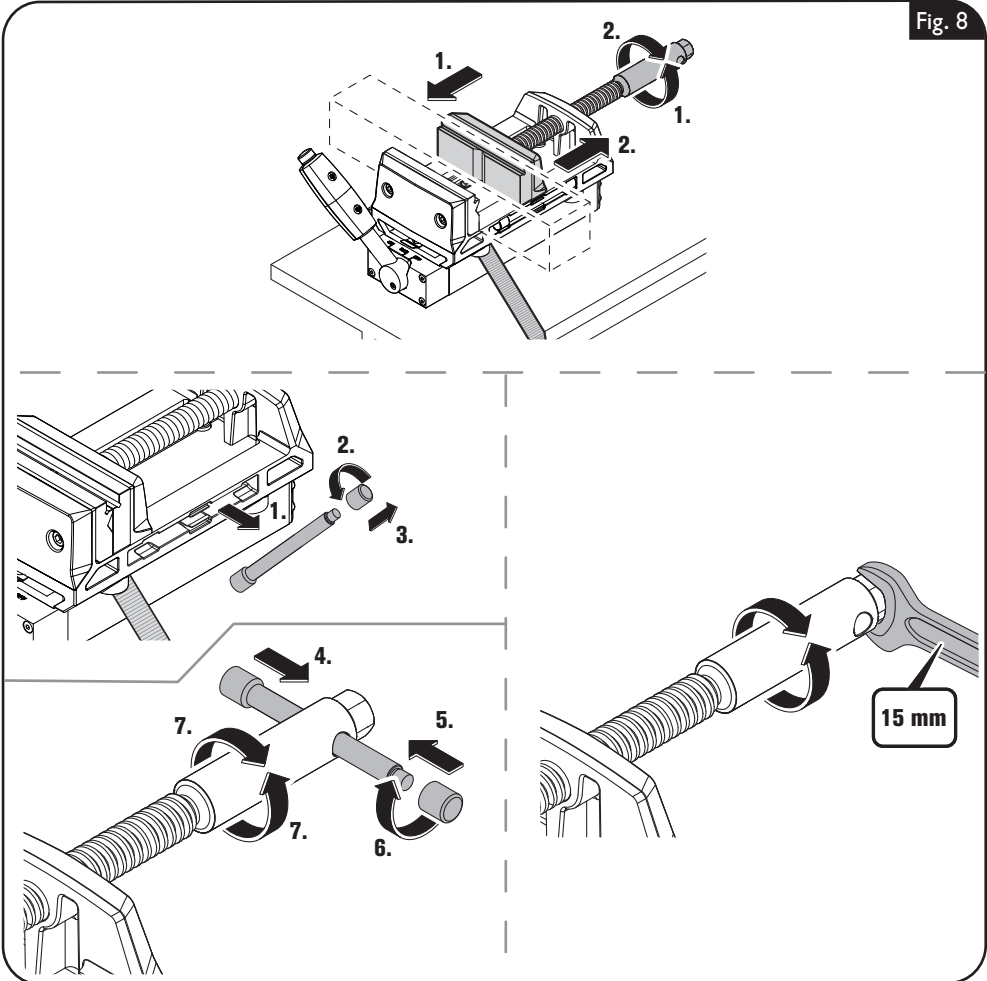

Replacing clamping jaws (figure 9).

Remove the 4 hexagon socket screws.

Remove the clamping jaws.

Position the replacement clamping jaws in place.

Mount the 4 hexagon socket screws again.

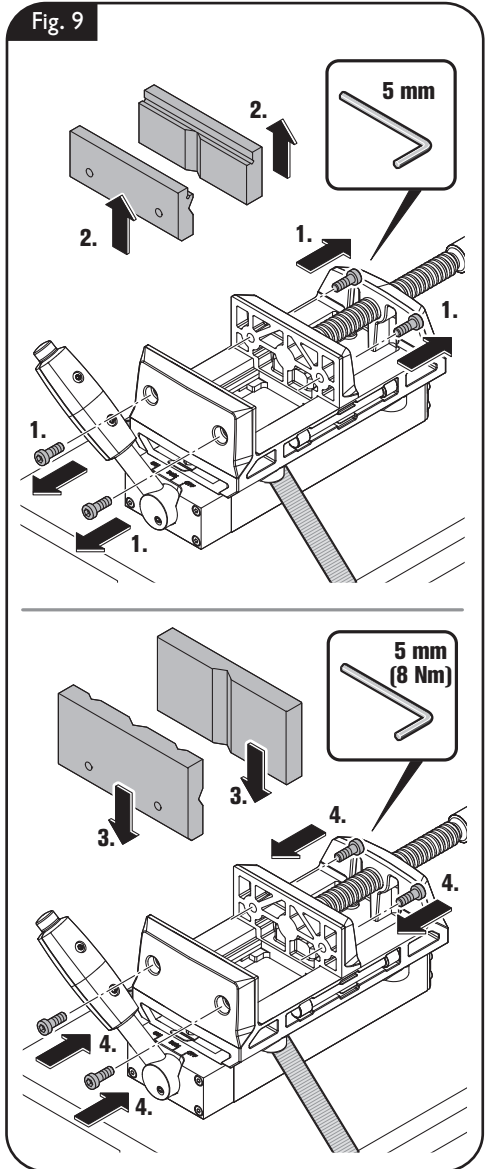

Mounting the welding plate (figure 10).

Slide the welding plate onto the permanent magnet until the fastening bracket engages over the fastening bolt.

Tighten the hexagon socket screws.

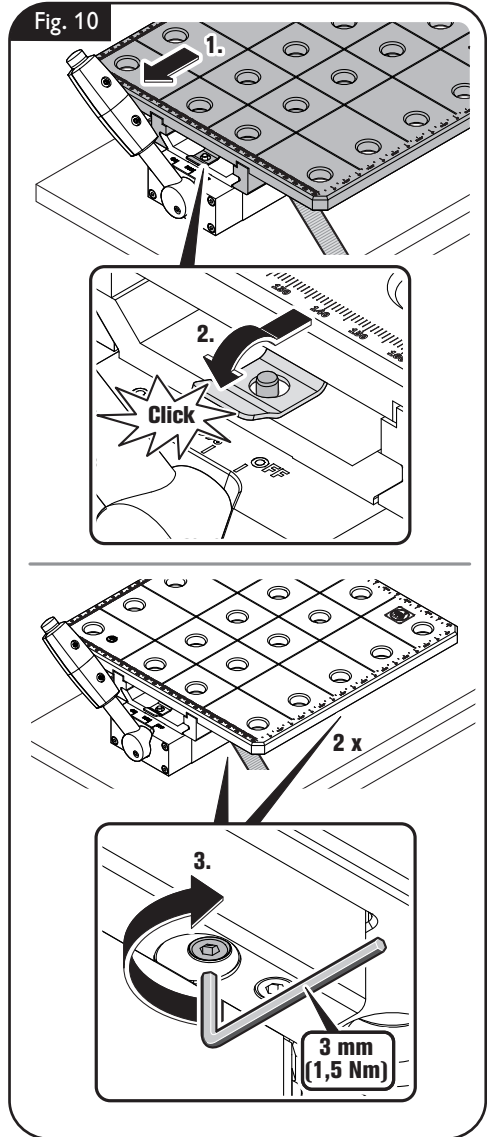

Removing the welding plate (figure 11).

Loosen the hexagon socket screws.
Push the fastening bracket up and slide the welding plate away so that the bracket goes over the fastening bolt.
Pull the welding plate off the permanent magnet.

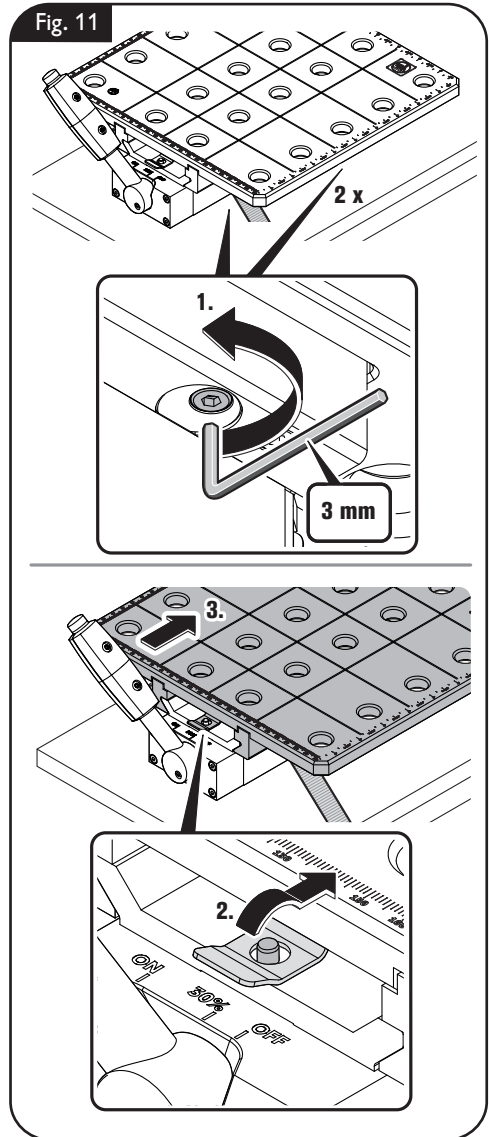

Repair and customer service.

⚠ WARNING **Before mounting or replacing cutting tool or accessories, pull the power plug.** This preventive safety measure rules out the danger of injuries through accidental starting of the power tool.

If required, you can change the following parts yourself:

- Clamping jaws

Service.

Renew stickers and warning indications on the product when aged and worn.

After several hours of operation, the play in the movable clamping jaw can increase. In this case, tighten the two screws on the bottom side of the movable clamping jaw so that the clamping jaw can be easily moved by hand but does not tilt.

⚠ WARNING **Do not remove the permanent magnets under any circumstances, as they can cause injuries and contusions or bruises.**

Have your product repaired only through a qualified repair person and only using original replacement parts. This will ensure that the safety of the product is maintained.

The current spare parts list of this product can be found on the Internet under www.fein.com.

Warranty and liability.

The warranty for the product is valid in accordance with the legal regulations in the country where it is marketed. In addition, FEIN also provides a guarantee in accordance with the FEIN manufacturer's warranty declaration.

The delivery scope of your product may include only a part of the accessories described or shown in this Instruction Manual.

Environmental protection, disposal.

Packaging, worn out products and accessories should be sorted for environment-friendly recycling.

Provided accessories (figure 12).

Fig. 12

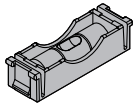

Spirit level

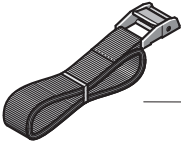

Safety strap

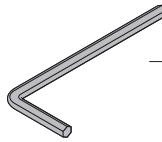

3 mm

Allen key

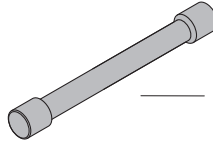

Crank rod

Accessories.

- Welding plate

Pour votre sécurité.

⚠ AVERTISSEMENT Lire toutes les consignes de sécurité et instructions. Le non-respect des consignes de sécurité et instructions indiquées ci-après peut provoquer des blessures graves. **Conserver toutes les consignes de sécurité et toutes les instructions pour pouvoir s'y reporter ultérieurement.**

 Ne pas utiliser ce produit avant d'avoir soigneusement lu et parfaitement compris cette notice d'utilisation. Conserver ces documents pour une utilisation ultérieure et les joindre au produit en cas de transmission ou de vente à une tierce personne. De même, respecter les dispositions concernant la prévention des accidents du travail en vigueur dans le pays en question.

Consignes de sécurité

Maintenir la zone de travail propre et bien éclairée. Un lieu de travail en désordre ou mal éclairé augmente le risque d'accidents.

Porter des vêtements appropriés. Ne pas porter de vêtements amples ou de bijoux. Garder les cheveux, les vêtements et les gants à distance des parties en mouvement. Des vêtements amples, des bijoux ou des cheveux longs peuvent être pris dans des parties en mouvement.

Sécuriser le produit uniquement avec la sangle livrée. Tenir d'autres personnes éloignées durant l'utilisation du produit.

Toujours serrer les pièces à travailler avec une force de serrage suffisante. Une pièce qui n'est pas bien fixée peut se détacher et provoquer des blessures.

La broche de l'étau ne doit pas être entraînée par des outils électriques.

Tenir l'aimant éloigné des personnes portant un stimulateur cardiaque.

Utiliser l'aimant exclusivement à une température ambiante comprise entre -15 °C et +45 °C.

Il est interdit de visser ou de riveter des plaques ou des repères sur le produit. Cela peut endommager les aimants.

Ne pas utiliser des accessoires qui n'ont pas été spécialement conçus ou autorisés par FEIN.

Transport.

Fret aérien

Les champs magnétiques provenant d'aimants mal emballés pourraient influencer sur les appareils de navigation des avions. Dans le pire des cas, cela peut entraîner un accident.

N'expédier les aimants que dans des emballages dotés d'un blindage magnétique suffisant.

Respecter les règlements correspondants.

Utilisation conforme à la destination.

Aimant permanent avec étai pour :

- serrage de différents matériaux pour l'usinage avec des outils manuels et des perceuses verticales
- positionnement sur des matériaux magnétisables, propres, exempts de rouille, de revêtement, de glace et plats à partir d'une épaisseur de 4 mm

avec les embouts et accessoires développés et homologués par FEIN, dans les ateliers et de manière mobile sur les chantiers, dans un environnement à l'abri des intempéries. Utilisation uniquement sur un sol stable.

Tout autre type d'utilisation est considéré comme non conforme à l'usage prévu. Ce produit n'est pas destiné pour une utilisation quotidienne permanente. L'utilisateur assume lui seul toute responsabilité pour les dommages dus à une utilisation non conforme à la conception de l'appareil.











Utilisation incorrecte prévisible

Afin d'utiliser le produit en toute sécurité et d'exclure toute mauvaise utilisation, les actions suivantes sont interdites :

- modifications arbitraires
- perçage de trous dans le produit et l'aimant permanent

- utilisation non conforme, notamment (mais pas exclusivement) :
 - utilisation d'embouts non autorisés,
 - utilisation comme aimant de levage,
 - utilisation comme marche ou poignée pour aide à l'ascension,
 - utilisation dans des machines-outils telles que les fraiseuses
- non-respect des consignes d'utilisation.

Symboles.

Symbole, signe	Explication
	Lire impérativement les documents ci-joints tels que la notice d'utilisation et les instructions générales de sécurité.
	Suivre les indications données dans le texte ou la représentation graphique ci-contre !
	Attention aux blessures aux mains !
	Ne pas utiliser l'aimant à proximité de stimulateurs cardiaques. L'aimant génère un champ qui peut entraver le fonctionnement des stimulateurs cardiaques.
	Attention au champ magnétique ! Maintenir l'aimant éloigné des supports de données magnétiques et des appareils réagissant aux sources magnétiques. L'effet des aimants peut entraîner des pertes de données irréversibles.
	Attention aux objets qui pourraient tomber !
	Cette indication met en garde contre une situation dangereuse imminente. Une mauvaise manipulation peut entraîner de graves blessures ou la mort.
	Cette indication indique une situation éventuellement dangereuse pouvant entraîner de graves blessures ou la mort.
	Cette indication met en garde contre une situation potentiellement dangereuse qui peut entraîner des blessures.
	Force d'attraction magnétique suffisante en fonction de l'application
	Force magnétique insuffisante
(**)	peut contenir des chiffres ou des lettres

Signe	Unité	Explication
	°F	Température ambiante admissible
<i>m</i>	lbs	Unité de mesure pour la masse
<i>l</i>	in	Unité de mesure pour longueur, largeur, hauteur, profondeur, diamètre ou filetage
	m, s, kg, A, mm, V, W, Hz, N, °C, dB, min, m/s ²	Unités de base et unités dérivées du système international SI .

Description technique et spécification.

Il se peut que seule une partie des accessoires décrits ou représentés dans cette notice d'utilisation soit fournie avec votre produit.

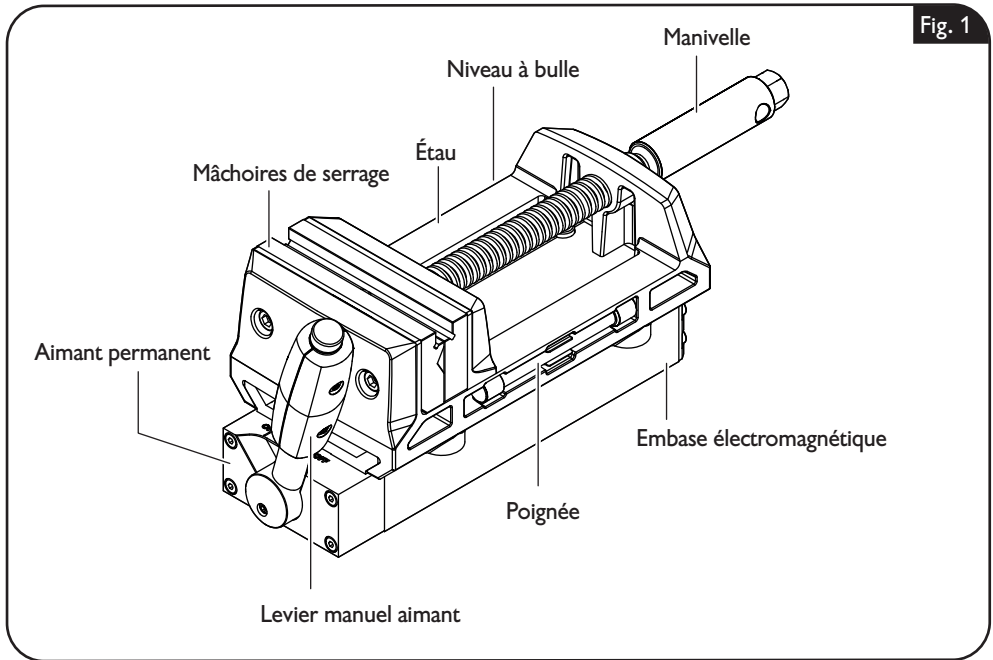

Fig. 1

Type	VersaMAG VISE (**) VersaMAG (**)
Référence	9 07 01 ... 3 21 72 ...
Poids aimant permanent avec étau suivant EPTA-Procédure 01	15.93 lbs 7.23 kg
Poids aimant permanent sans étau suivant EPTA-Procédure 01	8.29 lbs 3.76 kg
Poids aimant permanent avec plaque de soudure suivant EPTA-Procédure 01 (en option)	19.51 lbs 8.85 kg
Portée maximale de l'étau	4 1/4 in 108 mm
Température ambiante admissible	5 °F ... 113 °F -15 °C ... +45 °C

Indications pour le travail.

Mise en marche de l'aimant (figure 2).

Avant tout travail avec le produit, contrôler la bonne position des vis de serrage.

Tenir d'autres personnes éloignées durant l'utilisation du produit.

Ne serrer et n'usiner les pièces à travailler que lorsque le levier est en position ON.

⚠ Veiller à ce que la surface sur laquelle est posée l'embase électromagnétique soit plane, propre et exempte de rouille et de glace. Enlever les couches de vernis et de mastic et autres matériaux. Éviter un entrefer entre l'embase électromagnétique et la surface de montage. L'entrefer réduit la force d'attraction magnétique.

Ne pas utiliser ce produit sur des surfaces chaudes $> 80\text{ }^{\circ}\text{C}$; ceci pourrait entraîner une réduction permanente de la force d'attraction magnétique.

Utiliser l'aimant uniquement sur une surface magnétique avec une épaisseur de paroi de 4 mm min.

Le levier manuel permet d'actionner la force d'attraction magnétique par étapes.

Pour le positionnement, mettre le levier manuel en position 30%, pour mettre en marche l'aimant, en position ON.

Utiliser un équipement de protection individuelle adapté à l'application.

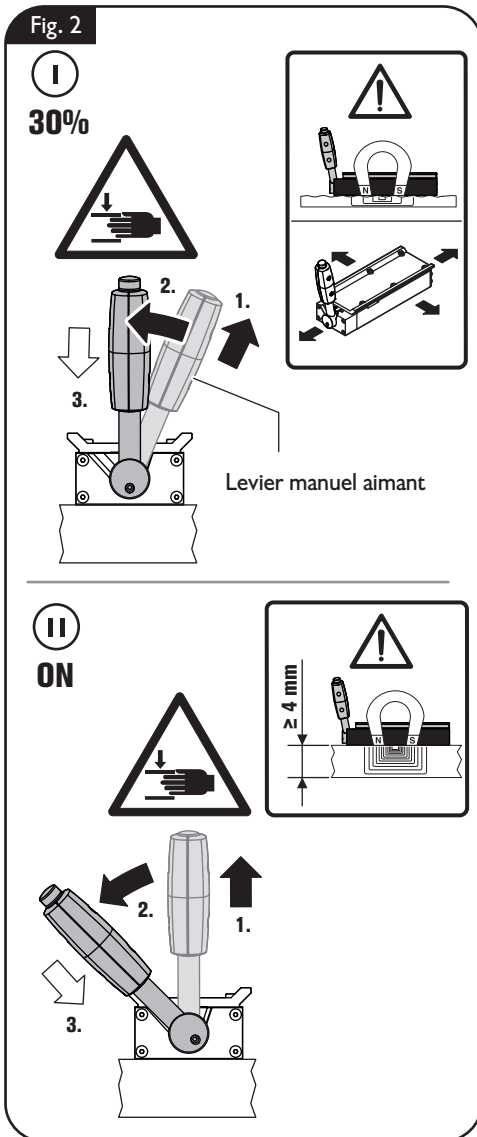

Fixer la sangle d'arrimage (figure 3).

Bloquer le produit uniquement à l'aide de la sangle livrée.

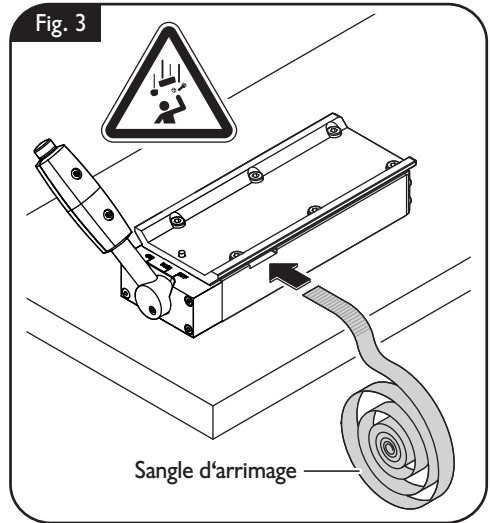

Arrêter l'aimantation (figure 4).

Pousser la douille du levier manuel vers le haut.

Mettre le levier manuel sur Off.

La douille sur le levier manuel se remet automatiquement dans la position d'origine.

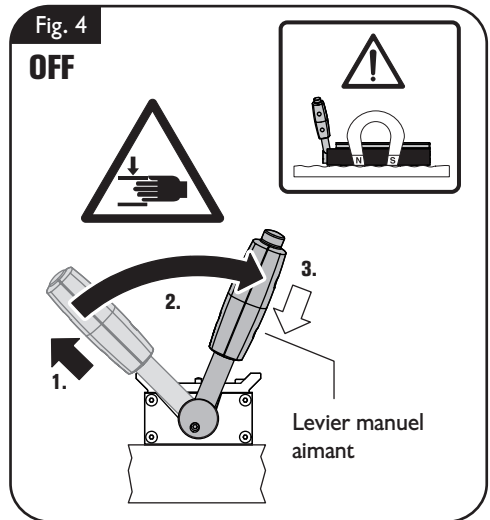

Réparation des pannes.

Perturbation	Explication	Remède
La mâchoire mobile ne peut pas être déplacée.	Serrage d'une pièce impossible.	Vérifier le serrage des vis sur la face inférieure de la mâchoire. Dans ce cas, réduire le couple de serrage des deux vis. Lubrifier régulièrement les deux surfaces de glissement de l'étau.
La force d'attraction magnétique est fortement réduite.	L'aimant est défectueux.	S'adresser au Service Après-Vente FEIN.

Indications de montage.

Niveau à bulle d'air (figure 5).

Un niveau à bulle est fourni, ce qui permet par exemple de vérifier l'alignement d'une pièce à travailler.

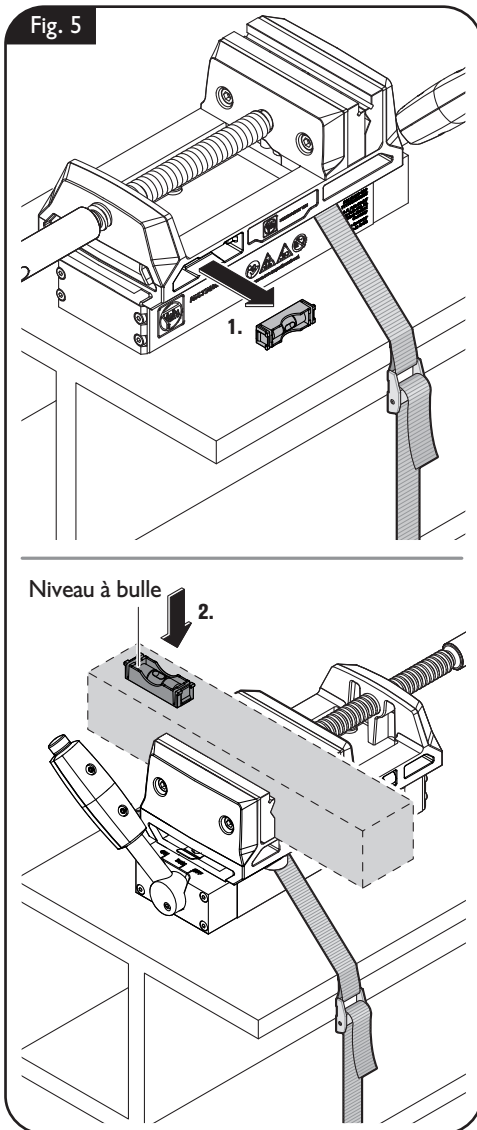

Fixation de l'étau sur l'aimant permanent (figure 6).

Faire glisser l'étau sur l'aimant permanent jusqu'à ce que la languette de fixation s'encliquette dans le boulon de fixation.

Serrer les vis à six pans creux.

Fig. 6

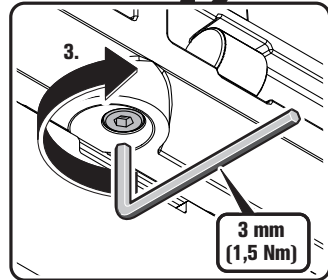
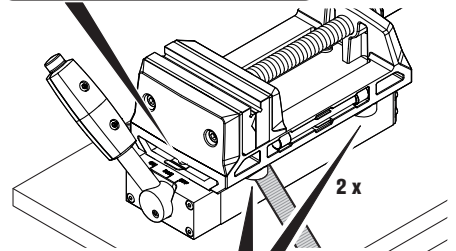
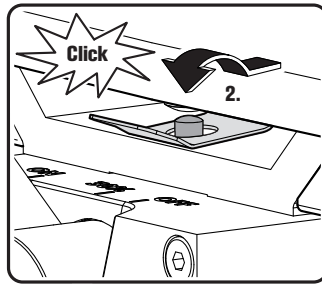
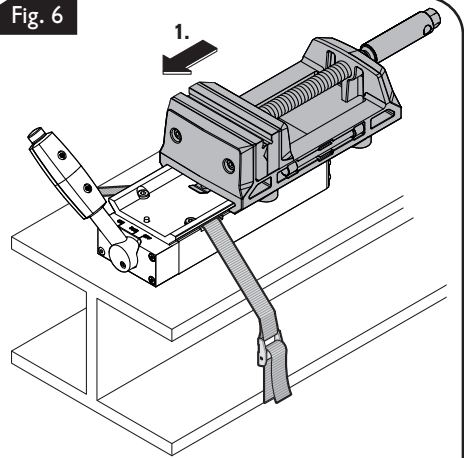

Détachement de l'étau de l'aimant permanent (figure 7).

Desserrer les vis à six pans creux.

Soulever la languette de fixation et faire glisser l'étau sur le boulon de fixation.

Retirer l'étau de l'aimant permanent.

Fig. 7

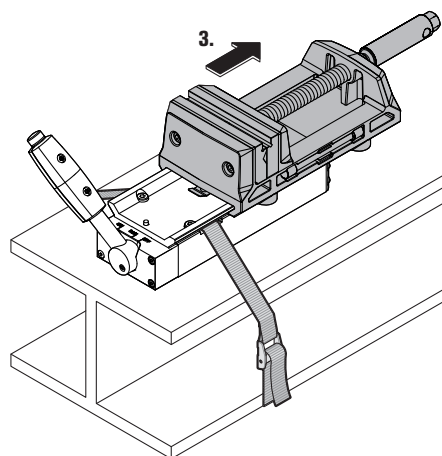
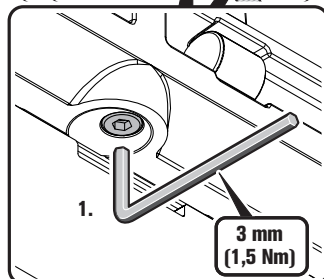
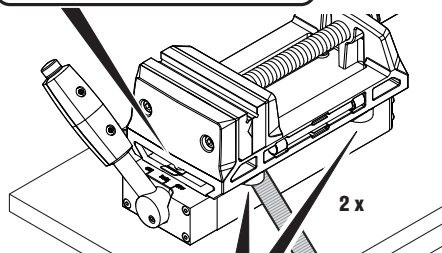
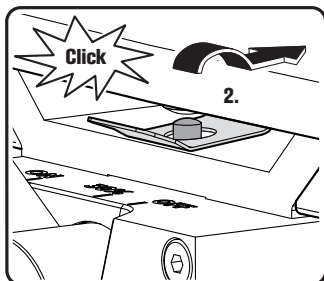

Serrage de la pièce à travailler (figure 8).

Pour serrer la pièce, on peut utiliser la poignée fournie ou une clé à fourche.

Retirer la poignée fournie de l'étau et la monter sur la partie arrière de la manivelle. Serrer la pièce à travailler.

Ou tourner la manivelle à l'aide d'une clé plate. Serrer la pièce à travailler.

Fig. 8

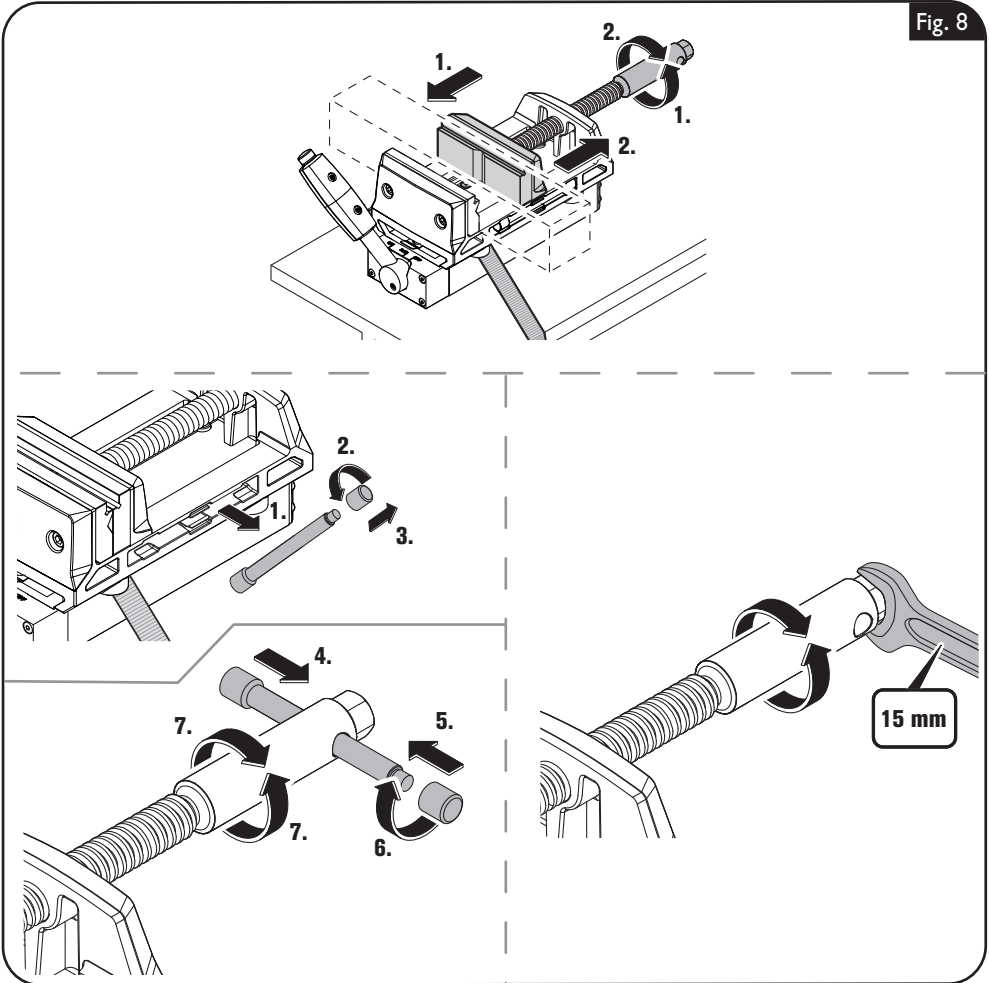

Remplacement des mâchoires de serrage (figure 9).

Retirer les 4 vis à six pans creux.

Retirer les mâchoires.

Monter les autres mâchoires.

Remettre en place les 4 vis à six pans creux.

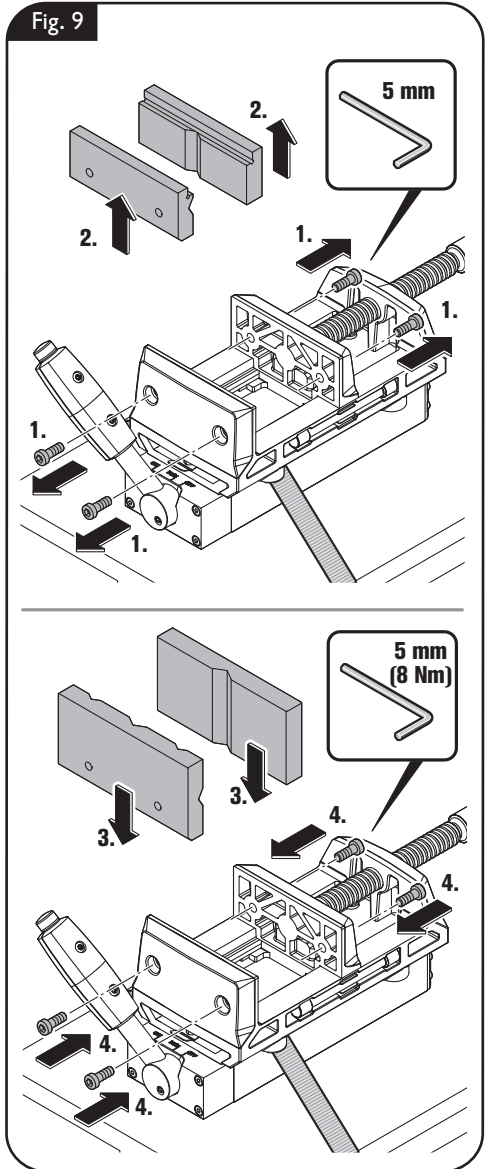

Montage de la plaque de soudure (figure 10).

Faire glisser la plaque de soudure sur l'aimant permanent jusqu'à ce que la languette de fixation s'encliquette dans le bouillon de fixation.

Serrer les vis à six pans creux.

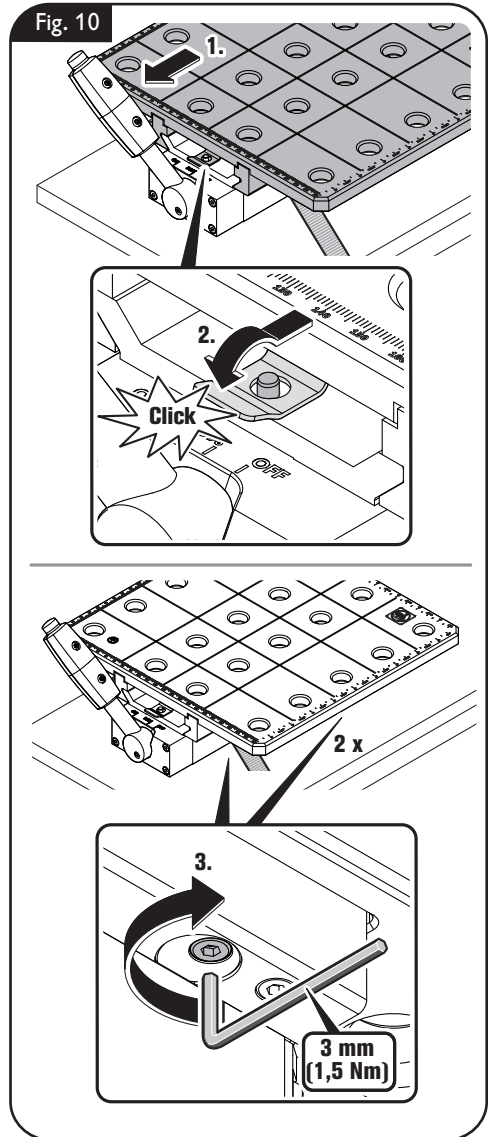

Démontage de la plaque de soudure (figure 11).

Desserrer les vis à six pans creux.

Soulever la languette de fixation et faire glisser la plaque de soudure sur le boulon de fixation.

Retirer la plaque de soudure de l'aimant permanent.

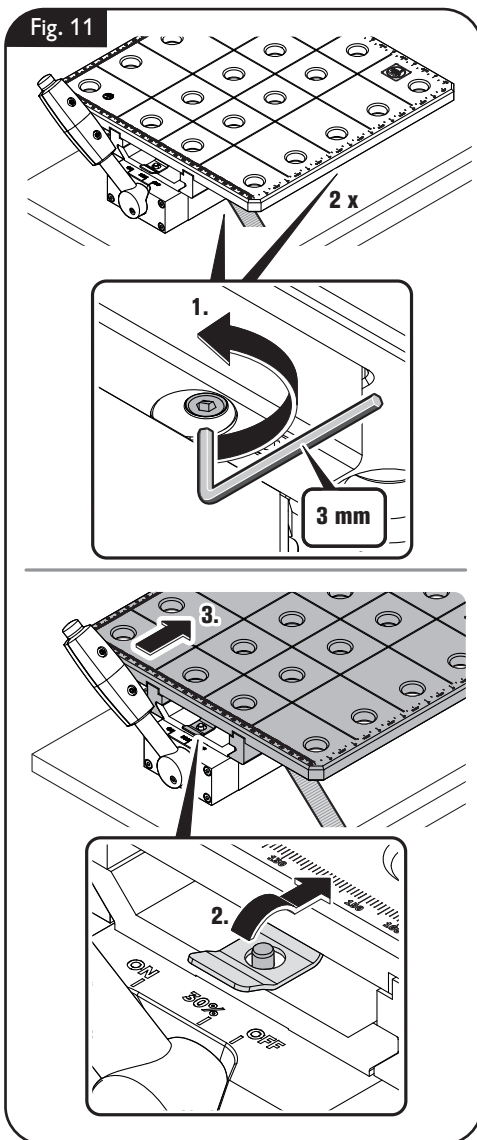

Travaux d'entretien et service après-vente.

⚠ AVERTISSEMENT Avant de commencer les travaux de montage ou avant de changer les outils de travail et les accessoires, retirer la fiche de secteur. Cette mesure de sécurité préventive exclut un danger de blessure causé par un démarrage non intentionné de l'outil électrique.

Si nécessaire, il est possible de remplacer soi-même les éléments suivants :

- Mâchoires de serrage

Service après-vente.

Remplacer les autocollants et avertissements sur le produit s'ils sont usés et illisibles.

Au bout de quelques heures de service, le jeu dans la mâchoire mobile pourrait augmenter. Dans ce cas, resserrer les deux vis sur la partie inférieure de la mâchoire mobile, de sorte que la mâchoire puisse être déplacée facilement manuellement mais ne bascule pas.

Garantie.

La garantie du produit est valide conformément à la réglementation légale en vigueur dans le pays où le produit est mis sur le marché. Outre les obligations de garantie légale, les appareils FEIN sont garantis conformément à notre déclaration de garantie de fabricant.

Il se peut que seule une partie des accessoires décrits ou représentés dans cette notice d'utilisation soit fournie avec votre produit.

Protection de l'environnement, recyclage.

Rapporter les emballages, les produits et les accessoires usagés dans un centre de recyclage respectant les directives concernant la protection de l'environnement.

⚠ AVERTISSEMENT Ne retirer en aucun cas les aimants permanents, car ils peuvent provoquer des blessures et des écrasements.

Faire entretenir le produit par un réparateur qualifié utilisant uniquement des pièces de rechange d'origine. Ceci permet d'assurer la sécurité du produit.

Vous trouverez la liste actuelle des pièces de rechange de ce produit sur le site Internet www.fein.com.

Accessoires fournis (figure 12).

Fig. 12

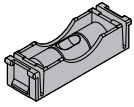

Niveau à bulle

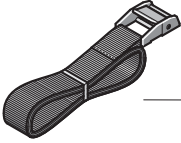

Sangle d'arrimage

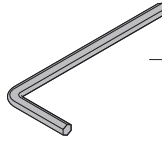

3 mm

Clé mâle coudée pour vis à six pans creux

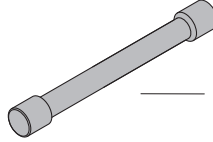

Poignée

Accessoires.

- Plaque de soudure

Para su seguridad.

ADVERTENCIA Lea todas las indicaciones de seguridad e instruccio-

nes. Si no se atiende a las indicaciones de seguridad e instrucciones ello puede acarrear lesiones graves.

Guarde todas las indicaciones de seguridad e instrucciones para posibles consultas futuras.



No emplee este producto sin haber leído detenidamente antes estas instrucciones de uso y sin haberlas entendido en su totalidad. Guarde la documentación citada para posteriores consultas y entréguelas al usuario en caso de prestar o vender el producto.

Observe también las respectivas prescripciones contra accidentes de trabajo vigentes en su país.

Instrucciones de seguridad.

Mantenga limpia y bien iluminada el área de trabajo. El desorden y la iluminación insuficiente del área de trabajo pueden provocar accidentes.

Lleve puesta ropa de trabajo adecuada. No utilice ropa holgada ni joyas. Mantenga su pelo, ropa y guantes alejados de las piezas móviles del aparato. La ropa holgada, las joyas y el pelo largo pueden engancharse con las piezas en movimiento.

Siempre asegure el producto con la correa de amarre suministrada. Mantenga alejadas a otras personas al utilizar el producto.

Siempre sujete las piezas de trabajo con una fuerza de apriete suficiente. Una pieza de trabajo que no esté firmemente sujeta se puede soltar y causar lesiones.

El husillo de la mordaza no se deberá accionar con herramientas eléctricas.

Mantenga alejado el imán de personas con marcapasos.

Solo utilice el imán a una temperatura ambiente situada entre -15 °C y +45 °C.

No está permitido fijar al producto rótulos o señales con tornillos ni remaches. Ello podría dañar los imanes.

No use accesorios que no fueron especialmente desarrollados u homologados por FEIN.

Transporte.

Carga aérea

Los campos magnéticos de los imanes incorrectamente embalados pueden afectar a los equipos de navegación de los aviones. En el peor de los casos, esto puede acarrear un accidente.

Solo envíe imanes en embalajes que dispongan de un blindaje magnético suficiente.

Tenga en cuenta la normativa pertinente.

Utilización reglamentaria.

Imán permanente con mordaza para:

- Sujeción de diferentes materiales para trabajarlos con herramientas portátiles y en taladradoras de columna
- Colocación sobre materiales magnetizables, limpios, libres de óxido, sin recubrir, libres de hielo y planos de un grosor mínimo de 4 mm

con los complementos y accesorios diseñados y homologados por FEIN, en talleres, y de manera portátil en obras en lugares cubiertos. Utilizar solamente sobre una base estable.

Aplicación incorrecta previsible

Para trabajar de forma segura con el producto y evitar un uso incorrecto se prohíbe lo siguiente:

- transformaciones realizadas por cuenta propia
- Taladrar en el producto y en el imán permanente











Todo uso diferente del indicado es considerado no reglamentario.

Este producto no ha sido diseñado para ser usado permanentemente a diario.

La responsabilidad por daños derivados de una utilización no reglamentaria corre a cargo exclusivo del usuario.

- uso diferente del previsto, en particular (pero no exclusivamente):
 - uso de complementos no homologados,
 - uso como imán de elevación,
 - uso como peldaño o asidero como ayuda de ascenso,
 - uso en máquinas herramienta como, p. ej., fresadoras
- no consideración de las instrucciones de manejo.

Simbología.

Símbolo	Definición
	Es imprescindible leer los documentos que se adjuntan, como las instrucciones de servicio y las instrucciones generales de seguridad.
	¡Seguir las instrucciones indicadas al margen!
	¡Advertencia de lesión de las manos!
	No utilizar el imán cerca de marcapasos. El imán crea un campo que puede afectar al funcionamiento de los marcapasos.
	¡Advertencia de campo magnético! Mantenga el imán alejado de los soportes de datos magnéticos y de los aparatos sensibles al magnetismo. El efecto de los imanes puede acarrear una pérdida irreversible de datos.
	¡Advertencia de caída de objetos!
 PELIGRO	Este símbolo advierte sobre una situación peligrosa inminente. Un comportamiento incorrecto puede dar lugar a una lesión grave o incluso mortal.
 ADVERTENCIA	Este símbolo advierte sobre una situación peligrosa que puede comportar lesiones graves o mortales.
 ATENCIÓN	Este símbolo advierte sobre una situación peligrosa en la que pudiera lesionarse.
	Fuerza de sujeción magnética suficiente, dependiendo de la aplicación
	Fuerza de sujeción magnética, insuficiente
(**)	Puede contener cifras o letras

Símbolo	Unidad	Definición
	°F	Temperatura ambiente admisible
<i>m</i>	lbs	Unidad de medida de la masa
<i>l</i>	in	Unidad de medida para la longitud, ancho, altura, profundidad, diámetro o roscas
	m, s, kg, A, mm, V, W, Hz, N, °C, dB, min, m/s ²	Unidades básicas y unidades derivadas del sistema internacional de unidades SI .

Descripción técnica y especificaciones.

El material de serie suministrado con su producto puede que no corresponda en su totalidad al material descrito o mostrado en estas instrucciones de uso.

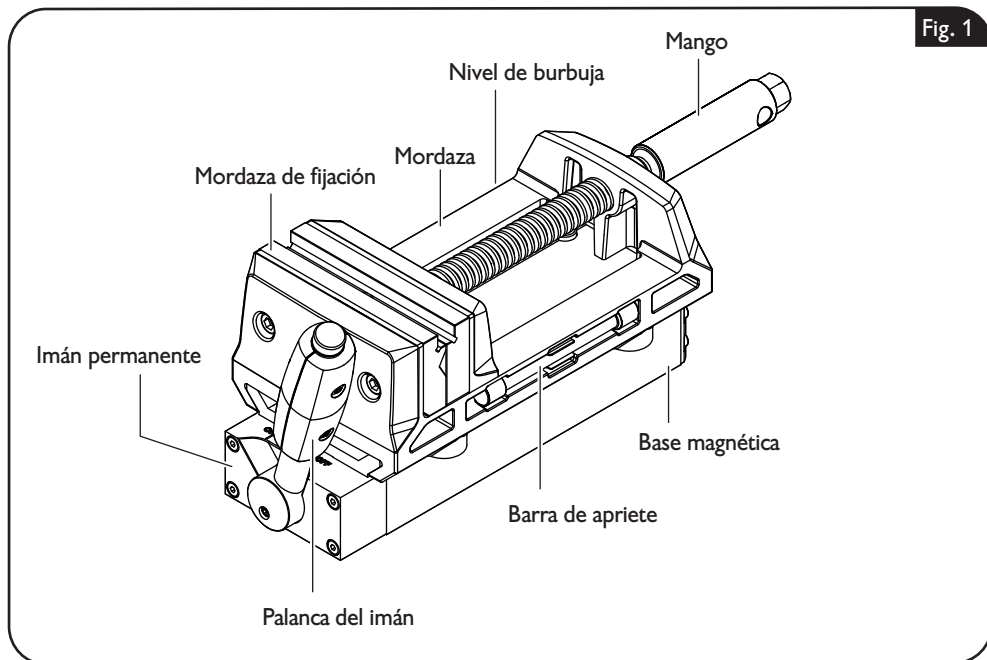

Tipo	VersaMAG VISE (**)	VersaMAG (**)
Nº de referencia	9 07 01 ...	3 21 72 ...
Peso de imán permanente con mordaza según EPTA-Procedure 01	15.93 lbs	7.23 kg
Peso de imán permanente sin mordaza según EPTA-Procedure 01	8.29 lbs	3.76 kg
Peso de imán permanente con placa de soldadura según EPTA-Procedure 01 (opción)	19.51 lbs	8.85 kg
Capacidad de apertura máxima de la mordaza	4 1/4 in	108 mm
Temperatura ambiente admisible	5 °F ... 113 °F	-15 °C ... +45 °C

Instrucciones para la operación.

Conexión del imán (Figura 2).

Antes de realizar cualquier trabajo con el producto controle que los tornillos de sujeción estén firmemente apretados.

Mantenga alejadas a otras personas al utilizar el producto.

Solo sujete y procese piezas de trabajo si la palanca se encuentra en la posición ON.

⚠ Observe que la superficie de fijación de la base magnética sea plana y que esté limpia y libre de óxido y de hielo. Elimine la pintura, capas de masilla y demás materiales que pudieran existir. Cuide que no haya espacios de aire entre la base magnética y la superficie de sujeción. Los espacios de aire reducen la fuerza magnética de sujeción.

No use este producto sobre superficies calientes con $> 80\text{ }^{\circ}\text{C}$, ya que esto provocará una reducción permanente de la fuerza de sujeción magnética.

Solo utilice el imán en superficies magnéticas con un grosor de pared mínimo de 4 mm.

Con la palanca puede irse conectando gradualmente la fuerza de sujeción magnética.

Para el posicionamiento coloque la palanca en la posición de 30% y para conectar el imán llévela a la posición ON.

Use un equipo de protección personal apropiado a la aplicación prevista.

Fig. 2

I

30%

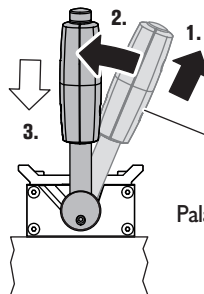
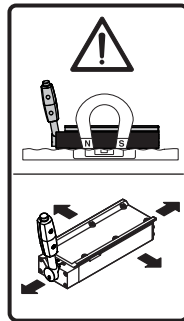

Palanca del imán

II

ON

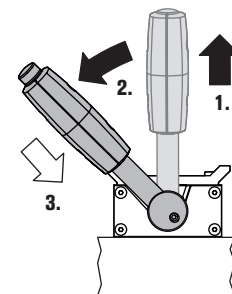
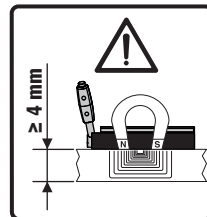

Sujeción de la correa de amarre (Figura 3).

Siempre asegure el producto con la correa de amarre suministrada.

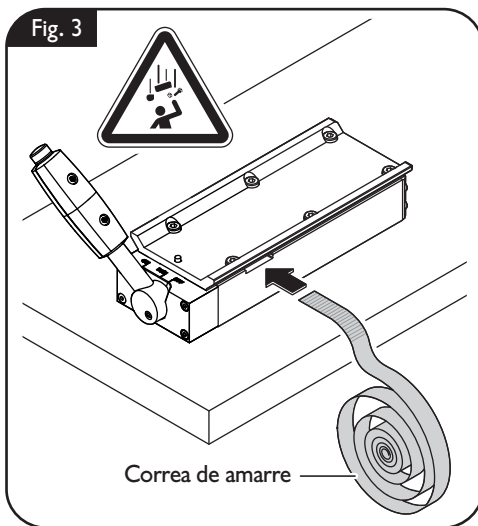

Desconexión de la magnetización (Figura 4).

Desplace hacia arriba el casquillo de la palanca.

Coloque la palanca en OFF.

El casquillo de la palanca regresa automáticamente a la posición de partida.

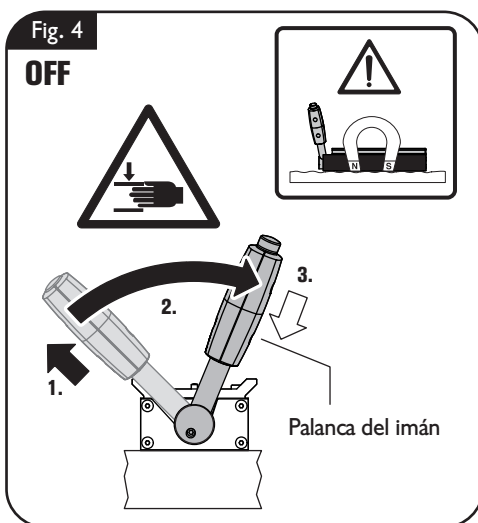

Eliminación de fallas.

Falla	Significado	Solución
La mordaza de fijación desplazable no se puede mover.	No es posible sujetar la pieza de trabajo.	Verifique el asiento de los tornillos en la parte inferior de la mordaza de fijación. Reduzca en este caso el par de apriete de ambos tornillos.
		Lubrique con regularidad las dos superficies de deslizamiento de la mordaza.
Fuerza de sujeción magnética muy baja.	Imán defectuoso.	Diríjase por favor al servicio técnico FEIN.

Instrucciones de montaje.

Nivel de burbuja (Figura 5).

Se suministra un nivel de burbuja que se puede utilizar, p. ej., para comprobar la alineación de la pieza de trabajo.

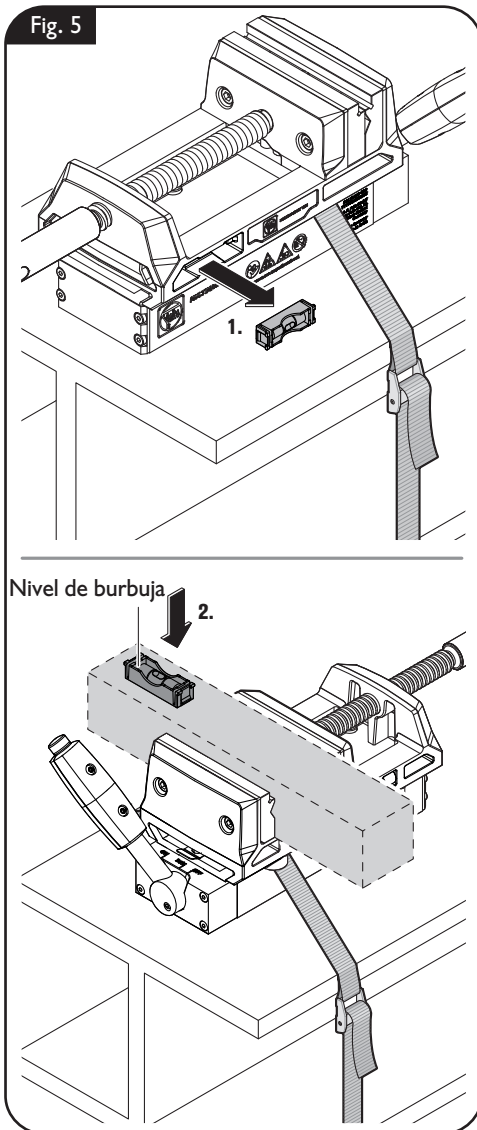

Sujeción de la mordaza al imán permanente (Figura 6).

Desplace la mordaza sobre el imán permanente hasta que el clip de retención encaje en el perno de sujeción.

Apriete firmemente los tornillos Allen.

Fig. 6

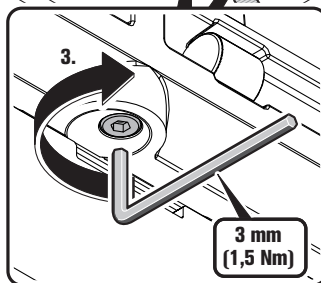
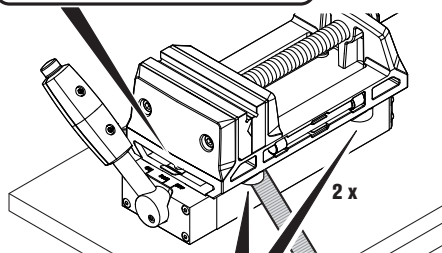
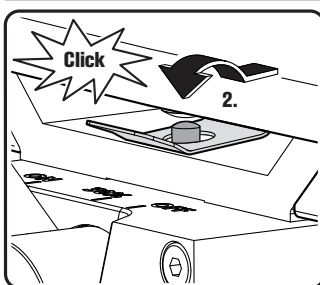
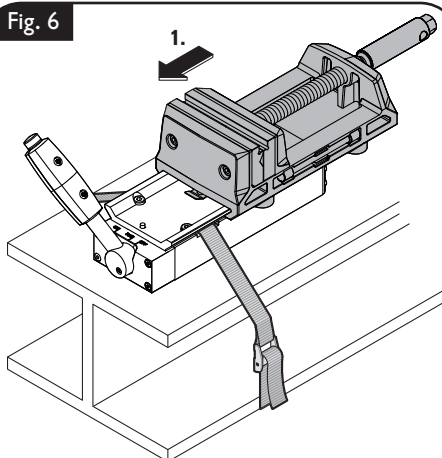

Desmontaje de la mordaza del imán permanente (Figura 7).

Afloje los tornillos Allen.

Jale hacia arriba el clip de retención y empuje la mordaza en dirección contraria al perno de sujeción.

Retire la mordaza del imán permanente.

Fig. 7

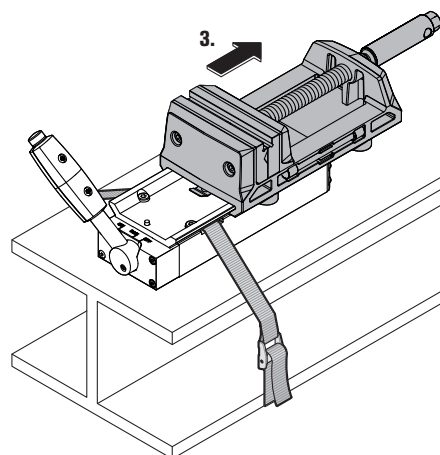
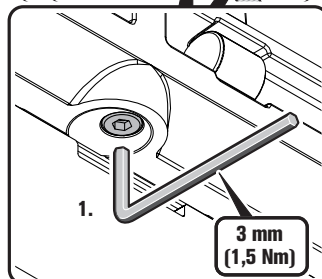
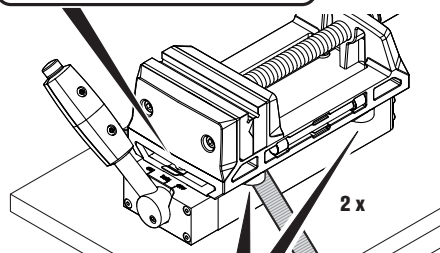
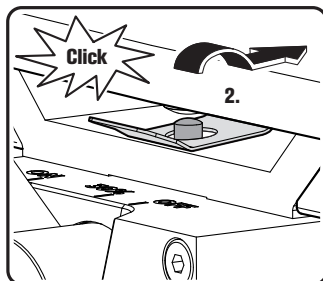

Sujeción de la pieza de trabajo (Figura 8).

Para sujetar la pieza de trabajo se puede utilizar la barra de apriete adjunta o una llave fija.

Retire de la mordaza la barra de apriete adjunta e insértela en la parte posterior del mango. Fije la pieza de trabajo.

○ gire el mango con una llave fija. Fije la pieza de trabajo.

Fig. 8

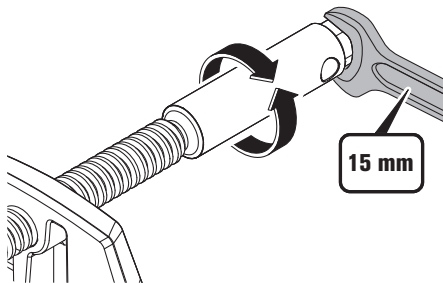
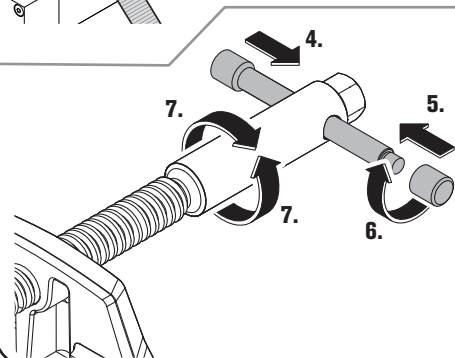
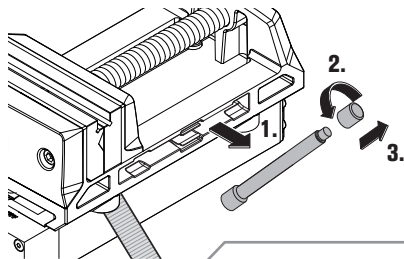
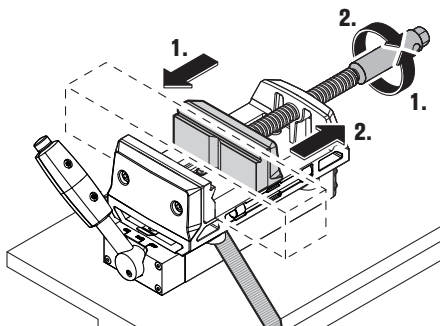

Cambio de las mordazas de fijación (Figura 9).

Desmonte los 4 tornillos Allen.

Retire las mordazas de fijación.

Monte las otras mordazas de fijación.

Vuelva a montar los 4 tornillos Allen.

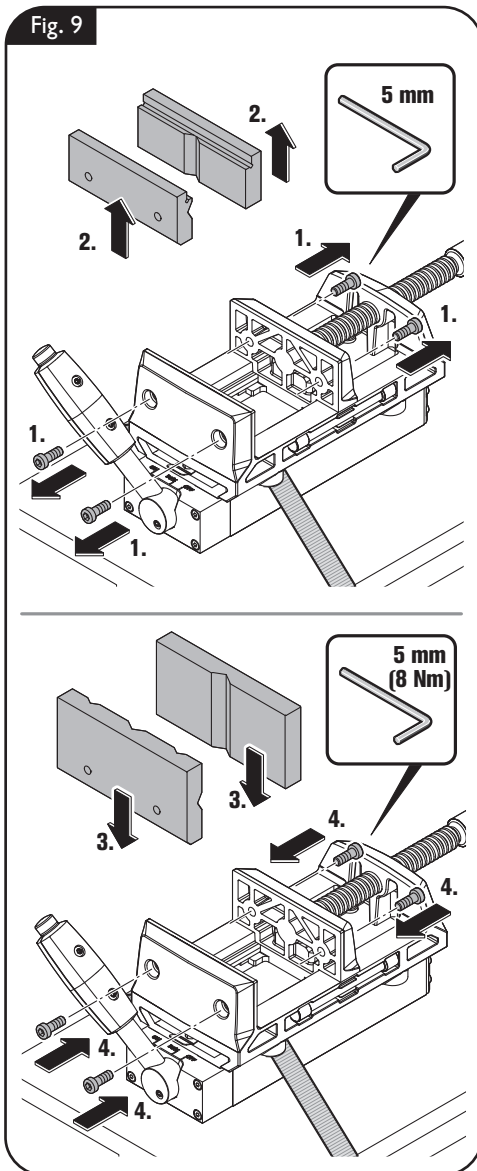

Montaje de la placa de soldadura (Figura 10).

Desplace la placa de soldadura sobre el imán permanente hasta que el clip de retención encaje en el perno de sujeción.

Apriete firmemente los tornillos Allen.

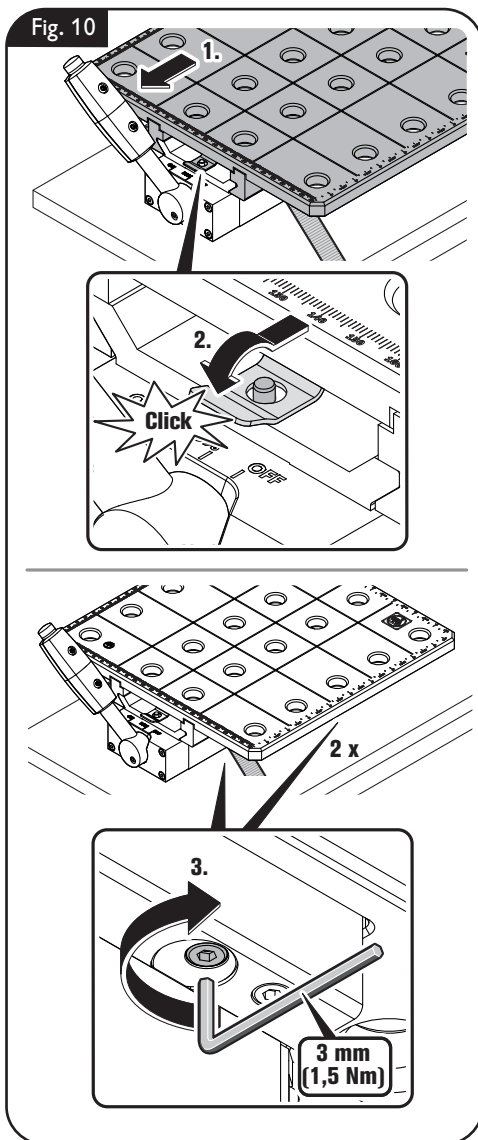

Desmontaje de la placa de soldadura (Figura 11).

Afloje los tornillos Allen.

Jale hacia arriba el clip de retención y empuje la placa de soldadura en dirección contraria al perno de sujeción.

Retire la placa de soldadura del imán permanente.

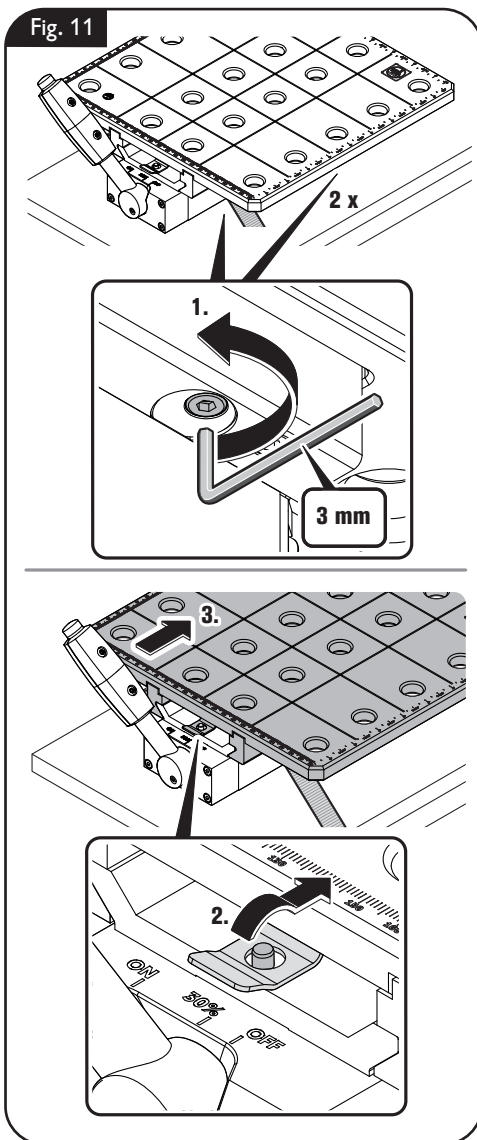

Reparación y servicio técnico.

⚠ ADVERTENCIA Saque la clavija del enchufe antes de montar o cambiar los útiles y accesorios. Esta medida de seguridad preventiva evita los accidentes que pudieran presentarse en caso de una puesta en marcha involuntaria.

Si fuese preciso, puede sustituir Ud. mismo las piezas siguientes:

- Mordazas de fijación

Servicio técnico.

Sustituya las etiquetas y advertencias ilegibles o desgastadas del producto.

Con el uso puede llegar a aumentar el juego en la mordaza de fijación móvil. En este caso, apriete los dos tornillos en la parte inferior de la mordaza móvil de modo que la mordaza se pueda mover fácilmente con la mano pero sin que llegue a bascular.

⚠ ADVERTENCIA Jamás retire los imanes permanentes, ya que pueden provocar lesiones y magulladuras.

Únicamente haga reparar su producto con piezas de recambio originales por un profesional cualificado. De esta manera se garantiza la seguridad del producto.

La lista de piezas de refacción actual de este producto la encuentra en internet bajo www.fein.com.

Garantía.

La garantía del producto se realiza de acuerdo a las regulaciones legales vigentes en el país de adquisición. Adicionalmente, FEIN ofrece una garantía ampliada de acuerdo con la declaración de garantía del fabricante FEIN.

El material de serie suministrado con su producto puede que no corresponda en su totalidad al material descrito o mostrado en estas instrucciones de uso.

Protección del medio ambiente, eliminación.

Entregue los embalajes, y los productos y accesorios inservibles a un centro encargado de reciclarlos ecológicamente.

Accesorios incluidos en el suministro (Figura 12).

Fig. 12

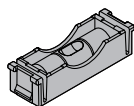

Nivel de burbuja

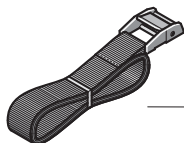

Correa de amarre

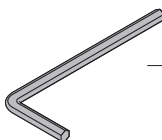

3 mm

Llave allen

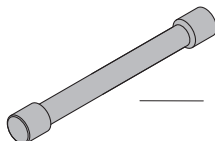

Barra de apriete

Accesorios especiales.

- Placa de soldadura



USA

FEIN Power Tools, Inc.
1000 Omega Drive
Suite 1180
Pittsburgh, PA 15205
www.feinus.com

Canada

FEIN Canadian Power Tool Company
323 Traders Boulevard East
Mississauga, Ontario L4Z 2E5
www.fein.ca

FEIN Service

FEIN Power Tools, Inc.
2735 Hickory Grove Road
Davenport, IA 52804
magdrillrepair@feinus.com

Headquarter

C. & E. Fein GmbH
Hans-Fein-Straße 81
73529 Schwäbisch Gmünd-Bargau, Germany
www.fein.com



3 41 01 372 21 0. 2023-01-30.